

5	Producció de béns públics de caràcter econòmic	15.100.000
6	Regulació econòmica de caràcter general	2.250.000
9	Transferències a Admons. Públiques	6.450.000
TOTAL DEL L'ESTAT DE DESPESES		133.000.000

Resum de classificació econòmica per capítols

Capítol	Denominació	Pessetes
A) OPERACIONS CORRENTS		
1	Despeses de personal	52.110.000
2	Despeses de béns i serveis	53.885.000
4	Transferències corrents	12.090.000
B) OPERACIONS DE CAPITAL		
6	Inversions reals	13.915.000
7	Transferències de capital	1.000.000
TOTAL DE L'ESTAT DE DESPESES		133.000.000

Així mateix, en compliment de l'establert a l'article 127.1 del RDL 781/1.986, de 18 d'abril, es fa pública la plantilla orgànica de personal d'aquesta Corporació

#### PLANTILLA ORGÀNICA DE PERSONAL 1.995

A) PERSONAL FUNCIONARI	Núm. Places	Grup
I) Amb habilitació de caràcter nacional		
1.1 Secretari-Interventor	1	B
II) Escala d'Administració General		
2.1 Subescala Administrativa	1	C
2.2 Subescala Auxiliar	2	D
III) Escala d'Administració Especial		
3.1 Subescala de Serveis Especials		
3.1.1. Policia Local		
3.1.1.1 Agent Coordinador	1	D
3.1.1.2 Agents	4	D
3.1.2. Personal d'oficis		
3.1.2.1 Oficial	1	D
3.1.2.2 Encarregat cementiri	1	D
B) PERSONAL LABORAL		
Secretaria Jutjat de Pau	1	-
Assistent Social	1	-
Treballador/a Familiar	1	-

Contra aquest acord d'aprovació definitiva es podrà interposar directament recurs contenciós-administratiu, en la forma i terminis que estableixen les normes de dita jurisdicció, d'acord amb el que prescriu l'article 152.1 de la Llei 39/1.988, de 28 de desembre, Reguladora de les Hisendes Locals.

Porreres, a 20 de març de 1.995 EL BATLE Josep Roig Salleras

— o —

### Ajuntament de Ses Salines

Núm. 6421

El Sr. D. Bernardo Clar Salom, ha sol·licitat d'aquesta Batlia llicència per a obertura i establiment d'activitat destinada fusteria al carrer Santa Catalina Tomàs, número 14 de Ses Salines.

Complint el que disposa l'article 30.2. apartat a) del Reglament d'Activitats Molestes, Insalubres, Nocives i Perilloses de 30 de novembre de 1961, s'obri informació pública; per un termini de deu dies, perquè els qui es considerin afectats d'alguna manera per l'activitat que es pretén establir, puguin fer les observacions pertinents.

L'expedient està exposat i es pot consultar, durant les hores d'oficina, a la Secretaria d'aquest Ajuntament.

Ses Salines,

El Batle. Firma: ilegible.

— o —

### Ajuntament de Sóller

Núm. 6210

Ordenança Reguladora Per a L'ús del Clavegueram Públic de la Ciutat de Sóller (Balears).

Disposicions Generals:

Art. 1.- La present ordenança regula les condicions a les quals s'haurà d'ajustar l'ús de la xarxa de clavegueram sanitari i les seves obres i instal·lacions complementàries en el municipi de la Ciutat de Sóller.

Art. 2.- A efectes d'aquesta Ordenança s'entendrà com a xarxa de clavegueram unitari, les clavegueres, en general antigües, on desemboquen, conjuntament, les aigües negres o residuals i les pluvials.

Per xarxa de clavegueram separatiu s'entendrà l'existent en determinats carrers o mitjançant conduccions diferents i separades es recollen, en una de les aigües residuals urbanes i en l'altra les pluvials procedents de patis, teulades, terrats, etc. Així com també les de superfície dels carrers.

Per tant, s'entendran com a clavegueres públiques totes aquelles conduccions subterrànies, construïdes o acceptades per l'Ajuntament per al servei general; la conservació, renovació i neteja de les quals les realitzaran els serveis municipals d'aquest Ajuntament.

Obligatorietat de L'ús del Clavegueram.

Art. 3.- Tots els edificis construïts o que es construeixin en carrers o vials on existeixi clavegueram públic, hauran d'abocar a aquest les seves aigües, mitjançant la corresponent escamesa, les característiques de construcció de la qual queden grafiades en l'annex núm. 1.

Art. 4.- En els carrers on existeixi clavegueram separatiu, s'hauran de separar les aigües pluvials de les fecals o residuals, realitzant connexions separades a les conduccions respectives i que, en tot cas, seran indicades i dirigides pels serveis municipals corresponents, en aquest cas, deuran connectar-se directament les aigües residuals sense que tinguin que sedimentar en tanc sèptic, però sí s'haurà de construir-se previ a la connexió el corresponent pou de bloqueig (sinfònic). Veure annex núm. 2.

Art. 5.- Els carrers que encara no tinguin instal·lat clavegueram separatiu (en aquest cas l'unitari), els edificis hauran de comptar amb el corresponent tanc sèptic, per a la dicantació prèvia abans de l'abocament.

Les aigües pluvials en aquest cas s'hauran de connectar directament al conducte d'escamesa, sense passar pel tanc sèptic.

Els detalls de construcció i volumen dels tancs sèptics es grafien en l'annex núm. 3.

Art. 6.- En totes aquelles zones on no existeixi clavegueram públic, ja sigui perquè encara no s'hagi construït o ja sigui perquè es troba en disseminats (zones agrícoles o forestals) s'hauran de tractar les aigües residuals mitjançant instal·lacions de decantació, filtració i esterilització conforme en grafia en l'annex núm. 4.

Art. 7.- Queden també obligades a aquest tractament totes aquelles vivendes que malgrat no estiguin habitades permanentment, generalment ubicades en les fal·des de la vall i que són utilitzades com a casetes de cap de setmana, a l'objecte de preservar el màxim possible els acuífers de la vall.  
Clavegueres Públiques i Escameses:

Art. 8.- Amb caràcter general les clavegueres poden construir-se:

A) Per l'Ajuntament mitjançant els seus serveis d'infraestructures i com a obra municipal, amb subjecció i d'acord amb les disposicions legals vigents.

B) Per l'urbanitzador, quan així sigui exigible en virtut de la legislació vigent en matèria urbanística.

C) Per l'Ajuntament, a petició d'un particular o d'un grup de propietaris, com a prolongació de la xarxa existent, a càrrec dels esmentats propietaris o bé d'acord amb estipulacions adoptades prèviament per ambdues parts.

En el supòsit B) la claveguera Passarà a ser propietat municipal amb tots els drets inherents a la mateixa, al ser rebuda la urbanització i els seus serveis per l'Ajuntament.

En el supòsit C) la claveguera passarà a ser propietat municipal automàticament una vegada finalitzades les obres.

Correspondrà a l'administració municipal, mitjançant els seus serveis corresponents, la conservació, manteniment i explotació de la xarxa de clavegueram públic de propietat municipal.

Art. 9.- Les aigües residuals d'un edifici es conduiran a la claveguera pública mitjançant l'anomenada «escamesa», que es realitzarà conforme es descriu gràficament en els annexos nús. 1 i 2, segons es tracti de clavegueres del tipus unitari o separatiu.

Totes les connexions es realitzaran procurant que l'empalmada quedi a cota superior de la generatriu de la conducció si es tracta de col·lectors de secció circular i a una altura mínima de 20 centímetres del fons si es tracta de clavegueres de secció rectangular. Aquesta circumstància serà comprovada «in situ» pels serveis municipals corresponents, els quals dictaminaran en el cas que sorgeixin dificultats per al compliment de dita norma. Tot això per evitar retorns indesitjats en cas que momentàneament pogués entrar en càrrega la xarxa.

Art. 10.- Tots aquells edificis que per qualsevol circumstància la seva sortida d'aigües residuals quedés a cota inferior a la del clavegueram públic, hauran de realitzar la corresponent instal·lació de bombeig, amb regulador de nivell mitjançant els oportuns dispositius d'arrencada i paro automàtic.

Art. 11.- S'entendrà que queden obligats a connectar les seves aigües

residuals tots aquells edificis i vivandes situats a una distància màxima de 30 metres compresa entre col·lector i edificació, sempre que per això no existeixin obstacles insalvables a aquest finalitat.

En els casos d'edificis situats a distància superior a l'anteriorment assenyalada, s'estudiarà pels serveis municipals cada cas en particular a l'objecte de poder trobar pel propietari la forma menys onerosa i més viable per realitzar la seva connexió.

En els casos d'especial dificultat o cost considerablement elevat podran arbitrar-se ajudes, bé de tipus econòmic o bé d'entrega de materials per a la connexió, que s'estudiaran en cada cas.

Art. 12.- La propietat de l'escomesa correspondrà al propietari de l'edifici. La neteja, conservació i manteniment aniran a càrrec del mateix, en el tram, el terreny del qual discorre no sigui de propietat municipal. En el tram on estigui instal·lada en via pública, aniran a càrrec dels serveis municipals.

Es podrà autoritzar en casos especials, el desguàs de varis edificis a través d'una sola escomesa, sempre que això quedi plenament justificat i previ dictament dels serveis municipals. Les servituds que d'això es derivin, hauran de quedar degudament documentades i legalitzades, quedant una còpia compulsada de l'esmentada documentació en els corresponents serveis municipals.

Art. 13.- Amb caràcter general, les escomeses seran construïdes pels propietaris, mitjançant contractista degudament autoritzat, sota la preceptiva llicència municipal, que anirà informada pels serveis corresponents.

En vials de nova planta, l'urbanitzador podrà construir les escomeses abans de procedir a la pavimentació, seguint estrictament les normes que es descriueixen en els adjunts annexes. En aquest cas s'hauran d'incloure en el projecte d'urbanització i quedar degudament assenyalades sobre les voravies, per a la seva ulterior detecció.

Art. 14.- Seran condicions prèvies perquè l'Ajuntament accepti la sol·licitud d'escomesa:

- 1).- Que l'afluent previst reuneixi les condicions fisico-químiques que s'especifiquen en aquesta ordenança.
- 2).- Que la claveguera sigui de propietat municipal i estigui en servei.
- 3).- Que la instal·lació de desguàs de l'edifici s'ajusti al que preveu l'article següent.

Art. 15.- La instal·lació de desguàs de l'edifici, tant inferior com a exterior, fins a la claveguera pública, s'haurà de realitzar com s'indica en l'article 13 pel propietari, el qual estarà obligat a ajustar-se a les normes tecnològiques de la vivenda, ordenances municipals i annexes d'aquesta ordenança.

S'encarregarà de la ventilació aèria i de l'aïllament simfònic de les baixants, així com de l'escomesa mateixa, a l'objecte d'evitar l'entrada de gases a l'interior de l'edifici a través dels conductes de desguàs.

Especialment en les instal·lacions hoteleres i grans blocs d'apartaments i altres edificis singulars, es construirà una arqueta separadora de greixos el dimensionat de la qual i funcionament es justificarà adequadament.

Les instal·lacions hoteleres existents i en funcionament que no tinguin l'esmentat tipus de separadors, hauran, el més aviat possible, procedir a la seva construcció.

En les instal·lacions industrials previ l'abocament a la claveguera pública es realitzarà un pretractament que assegurï que l'afluent reuneixi les condicions que s'exigeixen en aquesta ordenança.

Les instal·lacions de pretractament i separació de greixos que es descriueixen anteriorment, podran ser inspeccionades en qualsevol moment per personal dels serveis municipals. En cas d'observar-se deficiències en el seu funcionament, s'avisarà de tal cosa, i es donarà un temps prudencial per a la seva correcció. Si no se subsanen aquestes, s'aplicaran les sancions que s'assenyalen en l'art. 23 d'aquestes ordenances, sense perjudici que es doni compte a les autoritats sanitàries competents.

Art. 16.- Serà preceptiu que en les noves construccions, en els casos dels hotels, indústries, locals públics, edificis de més de 10 vivendes i qualsevol altre d'especials característiques, que a judici dels serveis municipals així ho requereixin empalmin a la xarxa en un «pou de registre». En cas que no existeixi en la xarxa un pou en el lloc de connexió, es construirà aquest en càrrec al propietari, sense que aquest adquireixi sobre el mateix cap tipus de dret.

Art. 17.- L'Ajuntament, bé per efectuar obres de pavimentació o per variar la disposició de les vies públiques, podrà modificar el traçat del clavegueram, disposició de les escomeses, etc. conservant les mateixes condicions d'evacuació de l'edifici.

Les obres esmentades seran amb càrrec a l'Ajuntament, sense que això doni opció a qualque reclamació per part del propietari.

Us de la Xarxa del Clavegueram.

Art. 18.- En el Port de Sóller, per tractar-se d'una xarxa que aboca en

estacions de bombeig per a la seva posterior elevació a l'E.D.A.R. de Sóller, queda terminantment prohibit abocar aigües pluvials a la claveguera pública, ja que la capacitat dels bombejos està prevista solsment per a les aigües residuals.

Art. 19.- Queda terminantment prohibit, tant a Sóller com al Port de Sóller, abocar directament al clavegueram:

A) Qualsevol sòlid, líquid o gas tòxic o verinós ja sigui pur o mexclat amb altres restes, en quantitat que pugui constituir un perill per al personal encarregat de la neteja i conservació de la xarxa o interferir el procés de depuració de l'E.D.A.R.

B) Qualsevol producte que tenguï alguna propietat corrosiva o que resulti d'alguna forma especialment perjudicial pels materials amb que estigui construïda la xarxa de clavegueram o al personal del servei de manteniment.

C) Substàncies sòlides o viscoses en quantitats o mesures que puguin causar obstrucció en la corrent de les aigües del clavegueram o obstaculitzar els treballs de manteniment necessaris, com cendres, carbonilles, padacos, plomes, quitrà, arena, fang, palla, virutes, metall, vidre, plàstics, fustes, fems, sang, bassa, deixalles d'animals, pèl, peces de vaixel·la, envàs de paper i altres matèries anàlogues, senceres o triturades.

D) Qualsevol substància inhibidora del procés biològic de depuració.

E) Qualsevol substància nociva per a la persona humana o per a la fauna i flora terrestre o marítima, que no sigui neutralitzable en un procés de depuració biològica.

F) Qualsevol substància compresa en l'annexe 2 del Reglament d'Activitats Molestes, Insalubres, Nocives o Perilloses, de 30 de novembre de 1961, amb les concentracions màximes que en l'esmentat annexe s'assenyalen.

D'una manera especial qualsevol dels següents productes:

1.- Menzina, benceno, naftalina, fuel-oil, petroli, olis o qualsevol altre sòlid, líquid o gas, inflamable o explosiu, en qualsevol quantitat.

2.- Aigües amb valor de PH inferior a 6 o superior a 8.

3.- Qualsevol líquid o vapor la temperatura del qual sigui major de 30º, exceptuant instal·lacions de vivendes.

4.- Dissolvents orgànics i pintures qualsevol que sigui la seva proporció.

5.- Carburo càlcio, qualsevol que sigui la seva proporció.

6.- Sul·furos excedint de 5 P.P.M. en S.

7.- Formaldehidos excedint de 5 P.P.M. HCHO.

8.- Cianuros excedint de 2 P.P.M. en CN.

9.- Dioxido d'azufre excedint de 5 P.P.M. en SO<sub>2</sub>.

10.- Cromo hexavalente, qualsevol que sigui la seva proporció.

11.- Cromo trivalent excedint 50 P.P.M.

12.- Arsènic excedint 0,05 P.P.M.

13.- Plom excedint 0,05 P.P.M.

14.- Coure excedint 0,2 P.P.M.

15.- Bario excedint 1 P.P.M.

16.- Cadmio excedint 0,01 P.P.M.

17.- Seleni excedint 0,01 P.P.M.

18.- Plata excedint 0,05 P.P.M.

19.- Cinc excedint 0,3 P.P.M.

20.- Detergents no biodegradables qualsevol que sigui la seva proporció.

21.- D.B.O. 5 excedint de 500 P.P.M.

22.- Sòlids suspesos excedint en 400 P.P.M.

23.- D.Q.O. excedint en 800 P.P.M.

24.- Niquel excedint de 0,5 P.P.M.

25.- Abocaments composts per matèries grases o olis minerals o vegetals excedint 100 P.P.M., mesurat com a greix total.

26.- Abocaments concentrats de processos de galvanitzats o àcids concentrats de tractament de ferro.

27.- Líquids que continguin productes susceptibles de precipitar o depositar les aigües d'aquesta, produint substàncies compreses en qualsevol dels apartats del present article.

28.- Abocaments amb cendres, carbonilles, arenes, fang, palla, virutes, padacos, metalls, plomes, deixalles, d'animals, pèl, sang, bassa, fems, envàs, plàstics, etc., sencers o triturats.

Art. 20.- Les prescripcions de l'article precedent es refereixen especialment a les instal·lacions industrials de servei, magatzems o comerços en gran escala, essent d'aplicació a les instal·lacions de vivendes just en casos de abocaments continuats, no esporàdics o accidentals capaços d'ocasionar perjudicis en les instal·lacions de la xarxa o de dificulta el tractament i depuració de les aigües residuals.

Infraccions:

Art. 21.- Es consideraran infraccions i seran objecte de sanció administrativa:

A) La construcció i modificació annexes a la mateixa, malgrat fos de propietat particular, sense obtenir llicència prèvia municipal o sense ajustar-se a les condicions assenyalades en la que hagués estat concedida, o als requisits generals

d'aquesta ordenança.

B) L'ús de la xarxa de clavegueram, concessions o instal·lacions anexas sense prèvia llicència, o sense ajustarse a les condicions de la mateixa o a les disposicions d'aquesta ordenança.

C) Els danys a la xarxa de clavegueram, obres i instal·lacions de tota mena, ja siguin causats maliciosament o per negligència.

D) Qualsevol abocament al clavegueram públic que sobrepassi alguna de les característiques definides en els articles anteriors.

Art. 22.- Respondran a les infraccions:

1) En els supòsits dels apartats A) i B) de l'article anterior als obligats a obtenir la llicència omesa o en el seu cas, els titulars de la mateixa.

2) En el cas de l'apartat c) del propi article, el causant dels danys, i

3) Les persones i titulars dels immobles, indústries o establiments als quals fos imputable l'incompliment.

Sancions

Art. 23.- Les infraccions descrites en l'art 21 A), B) i C) donaran lloc a la reparació del dany causat i reposar les esmentades obres o a reposar les instal·lacions en el seu anterior estat, sense perjudici d'imposar-se les multes i exigències de responsabilitats que marca la legislació vigent, podent-se exigir el pagament anticipat dels costos addicionals que exigeixin la protecció de les obres de fàbrica i instal·lacions i de personal o el major cost del tractament i depuració de les aigües d'un abocament deficient.

La reparació i reposició s'haurà d'ajustar per l'infractor dins del termini que a l'efecte li senyali l'administració, o per aquesta a càrrec d'aquell, segons consideri més convenient la mateixa, també es procedirà a l'execució subsidiària per l'Administració quan, havent-se d'executar l'obra per l'infractor, aquest no la dugui a terme dins del termini que se li hagues indicat.

Art. 24.- Les infraccions descrites en l'art. 21 D) se sancionaran amb un coeficient de correcció F funció de la major pol·lució, aplicant-lo tan sols quan F sigui major que la unitat. Aquest factor F s'obindrà per aplicació de la fórmula:

$$F = 1 + (D.Q.O. - 800 : 1.600 + SS-400 : 800) \times K$$

En la qual D.Q.O. és demanda química d'oxigen al dicromato potàsic, expressada en mgrs. litre de l'afluent i S.S. de la concentració de sòlids en suspensió expressada en mgrs. litre de l'afluent (veure nota al final).

El factor de correcció F s'aplicarà directament sobre la tarifa vigent del clavegueram. El factor K serà igual a u.

El volum de cabal sobre el que s'aplicarà la tarifa serà el registrat pel comptador de subministrament d'aigua de la xarxa municipal i quan aquesta no sigui l'única font d'abastament, per subministrar-se d'altres aprofitaments privats d'aigües, es determinarà per la fórmula:

$Q = 18.000 \times P$ , en la qual Q expressat en m3. any representa el cabal i la P la potència en cavalls dels motors d'acció de les bombes d'elevació de les aigües subterrànies.

Quan l'aprofitament privat no sigui procedent de pous, en aquest cas no seria d'aplicació el factor P. es peritarà pels serveis municipals el volum de cabal.

L'obtenció de mostres per a la determinació dels paràmetres que s'indiquen en l'apartat anterior, es realitzarà en presència de l'usuari del servei de clavegueram o persona que el representi, al qual s'entregarà una mostra de l'aigua recollida amb l'objecte que pugui procedir als anàlisis pertinents, a contrastar en el seu cas pels obtinguts pels serveis municipals. En el cas que l'usuari negàs la seva presència, la mostra s'obindrà davant dos testimonis.

El factor de correcció F obtingut de la mostra, s'aplicarà al primer rebut corresponent al servei d'aigua i clavegueram que es produeixi després de la presa de les esmentades mostres. Mentre persisteixin les anomalies s'agafaran mostres cada mes per a l'aplicació del factor de correcció F als rebuts corresponents.

Art. 25.- A més de les sancions descrites en l'art. 24, l'autoritat municipal podrà imposar multes fins al màxim autoritzat per la legislació vigent en aquells casos que s'incomplixi l'indicat en l'art. 15.

Art. 26.- A més de la imposició de multes i altres sancions descrites en aquestes ordenances, en cas d'infracció, podrà decretar-se, segons procedeixi, les següents mesures:

A) Ordenar la suspensió dels treballs d'execució de l'obra o instal·lació indegudament realitzats.

B) Ordenar a l'infractor que, en el termini que s'assenyali, presenti la sol·licitud de llicència ajustada als terminis d'aquesta ordenança.

C) Ordenar a l'infractor que, en el termini que a l'efecte s'estableixi, introdueixi en les obres i instal·lacions realitzades, les rectificacions necessàries per ajustar-les a les condicions de la llicència o a les disposicions d'aquesta Ordenança.

D) Ordenar a l'infractor que, en el termini que es fixi, procedeixi a la reparació dels danys, a la reposició de les obres i instal·lacions en el seu estat

anterior o a la demolició del que està indegudament construït o instal·lat.

E) Disposar la reparació, reposició o demolició de les esmentades obres i instal·lacions per la Brigada municipal o a través de la corresponent contrats, a càrrec en tot cas de l'infractor.

F) Impedir els usos indeguts per als quals no s'hagués obtingut llicència o que no s'ajustassin a les condicions de la mateixa i a les disposicions d'aquesta Ordenança.

Art. 27.- En el cas d'incompliment de les ordres referides en els apartats A), B), C), D) i F) de l'art. anterior i sense perjudici d'adopció de mesures per a la seva execució subsidiària, podran imposar-se multes coercitives reiterables per lapsus de temps suficient per al compliment de l'ordenat.

Art. 28.- La potestat sancionadora correspondrà al batle. El servei tècnic encarregat de la inspecció podrà suspendre provisionalment l'execució de les obres i instal·lacions així com impedir, també provisionalment, els usos indeguts de la xarxa, les seves obres i instal·lacions anexas, i per la qual cosa s'haurà de cursar a l'interessat ordre individual i per escrit que, per mantenir la seva eficàcia, haurà de ser ratificada dins dels cinc dies següents pel batle.

Disposició Final

La Present Ordenança deroga totes les Anteriors

(Nota al final art. 24): Sense que la multa resultant excedeixi dels límits establerts en l'art. nº 59 del Reial Decret Legislatiu 781/1986 de 18 d'abril (Texte Refós de les Disposicions legals vigents en matèria de Règim Local) en relació amb l'art. 21 K) de la Llei 7/85, de 2 d'abril, reguladora de les Bases del Règim Local.

#### EN CASO DE QUE LA RED SEA DE SECCION CIRCULAR

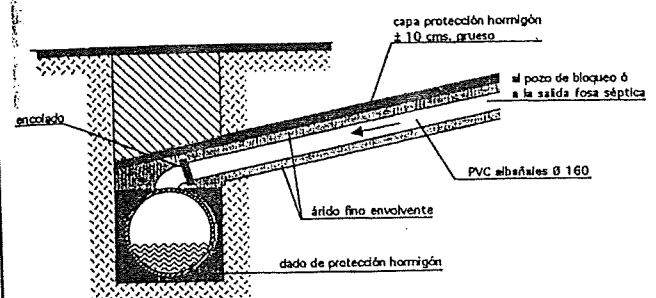

#### EN CASO DE QUE LA RED SEA DE SECCION RECTANGULAR

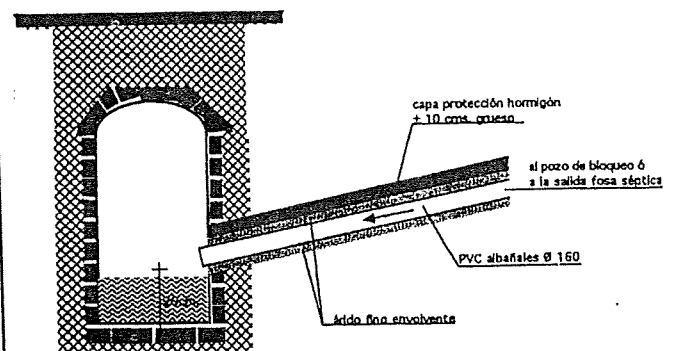

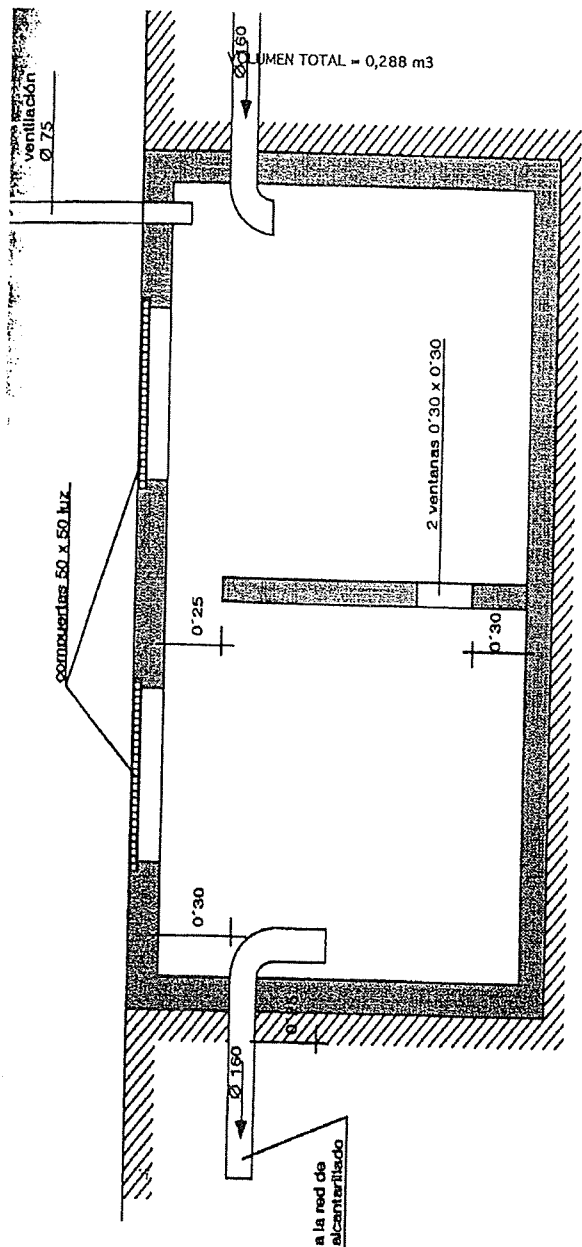
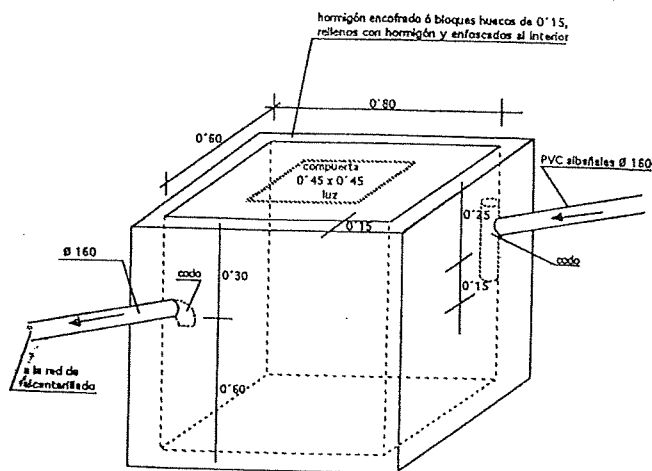

VOLUMEN UTIL  $\approx$  150 ltrs. por persona

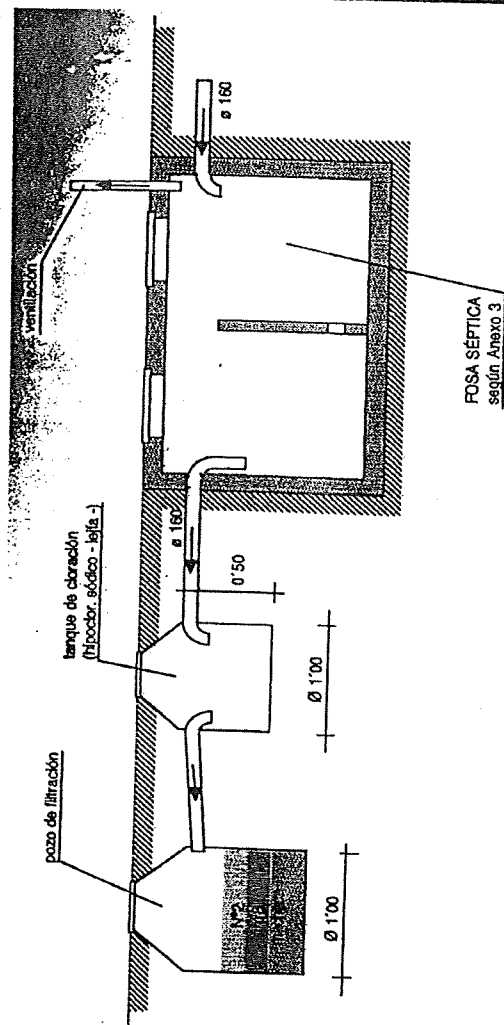

FOSA SÉPTICA Y ESTERILIZACIÓN EN ZONAS DE DISEMINADO O FORESTALES

Núm. 6352

L'Ajuntament en Ple, en la sessió celebrada dia 14 de març de 1995, aprova inicialment l'expedient (2/95) de dotació de crèdit extraordinari finançat en base a una transferència de crèdits i majors ingressos. Segons el següent desglossament: Crèdit Extraordinari.

N.Partida	Concepte	Import
1210/60100	Adq. de solars varis	16.509.932
3131/63200	Reforma edifici Casa Hospici	10.000.500
Total Crèdits Extraordinaris		26.510.432
Financiació		
Transferència		
N.Partida	Concepte	Import
5111/611.00	Treballs en vies públiques	186.533'-
5111/611.01	Pavimentacions vàries	75.789'-
5111/611.07	Parcs infantils	3.727'-
1210/623.00	Maq. instal. i utilatge	1.266.972'-
4421/623.00	Adquisició maquinària	96.333'-
1210/625.00	Adquisició de mobiliari i estris	3.956.214'-
3131/625.00	Adquisició de mobiliari i estris	755.166'-
4412/632.01	Dotació aigua i cla. B. Celià	8.417.199'-
4412/632.02	Saneja. C/ Bèlgica i França 2 F	1.647.411'-
4321/640.00	PGOU	104.588'-
Total Transferència		16.509.932'-
Majors Ingressos		
N.Partida	Concepte	Import
61000	Alienació casa Carrer Vicari Pastor, 1910.000.500	16.509.932'-
Transferències		16.509.932'-
Majors Ingressos		10.000.500'-
Total Finançació		26.510.432'-

De conformitat amb el que disposa l'article 160.4, en relació amb el 150 de la Llei 39/88, de 28 de desembre, s'exposa al públic l'esmentat expedient, per un termini de Quinze dies hàbils. Durant aquest temps s'admetran reclamacions i